

## POLEAS PARA TENDIDO DE CONDUCTORES DE AI AI Y AI/Ac DE 150 a 300/50 mm<sup>2</sup>

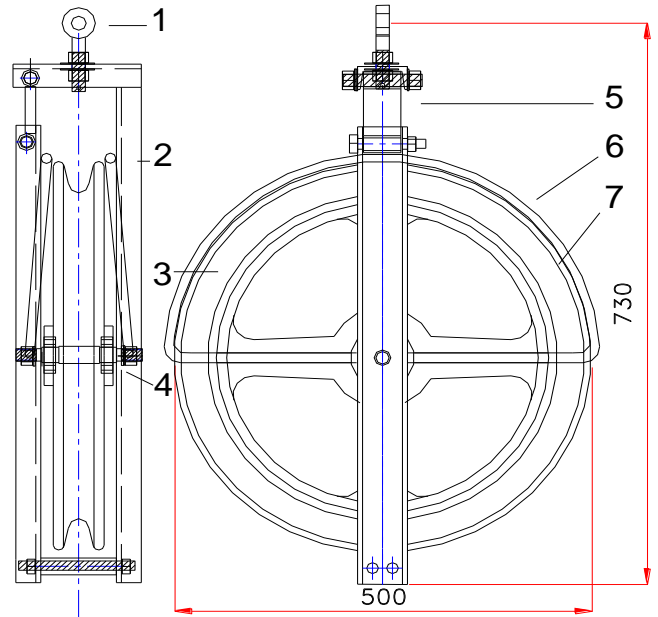

Modelo	Peso Kg
<b>R500</b>	17,60

- 1 - Ojal
- 2 - Herraje soporte
- 3 - Cuerpo Al
- 4 - Rulemanes

- 5 - Balancín rebatible
- 6 - Guia antidescarrilamiento
- 7 - Recubrimiento de neoprene (opcional)

## POLEAS PARA TENDIDO DE CONDUCTORES DE AI AI Y AI/Ac DE 25 a 120/20 mm<sup>2</sup>

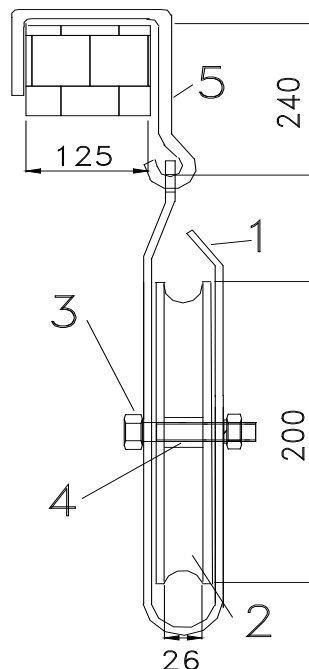

- 1 - Cuerpo de acero cincado.
- 2 - Roldana de Al Al.
- 3 - Eje de roldana.
- 4 - Buje de bronce.
- 5 - Gancho de acero cincado.

Modelo	Peso Kg
<b>R200</b>	3,20